

ASSOCIAZIONE ITALIANA  
AEROMODELLISMO STORICO



# NOTIZIARIO SAM - 62

Numero 161 Novembre / Dicembre 2013

Periodico riservato ai soci



GABRIELE MONTEBELLI CON IL SUO  
BENNY BOXCAR VINCITORE AI  
SAMCHAMPS A BOULDER CITY,  
NEVADA

**Buon  
Anno**

# Notiziario SAM Chapter 62-ITALIA

Numero 161– Novembre / Dicembre 2013

www.samitalia62.it

DIRETTIVO 2013

Ruolo	Nome	Indirizzo	Telefono	e-mail
Presidente Segretario ad interim	<b>Sergio Scirocchi</b>	Via Rosmini, 5 60019 Senigalia (AN)	335 5267926	sergio.scirocchi@gmail.com
Vicepresidente	<b>Bruschi Domenico</b>	Via Agello, 24 47852 Mulazzano- Coriano (RN)	0541 729119	dbruschi@gmail.it
Tesoriere	<b>Francesco Cappabianca</b>	Via Romagnosi, 20 70051 Barletta (Ba)	0883 533091	f.cappabianca@aeromodellismo.org
Addetto Stampa e P.R.				
Archivi Disegni	<b>Tiziano Bortolai</b>	Via Vercelle, 58 41125 Modena	0593 73775	samitalia@libero.it
Direttore Sportivo	<b>Rover Mersecchi</b>	Via dell'Appennino,167 47100 Forlì (FC)	0543 400552	rovermer@tin.it

## RAPPRESENTANTI REGIONALI

Regione	Nome	Indirizzo	Telefono	e-mail
Campania	Imoletti Massimo	Viale Libia18 80059 Torre del Greco (Na)		
Emilia Romagna	Bacello Maurizio	Via Unità d'Italia,16 -Bosco Mesola	3313603841	maurizio.bacello@alice.it
Friuli Venezia Giulia	Chiaranti Bruno	Via Divisione Giulia,30/3 33100 Udine	0432 507621	bruno.chiaranti@gmail.com
Liguria	Mascherpa Guido	Via della Repubblica,78/7 16032 Camogli (Ge)	018/5774195	guidomascherpa@libero.it
Lombardia	Riboli Pierpaolo	Via Locatelli 62 24020 Villa di Serio (BG)	035220391	ribomail2001@yahoo.it
Puglia e Basilicata	Rizzi Luigi	Via Beato Paolo,570051 Barletta (Ba)	380 7929756	
Toscana	Crismani Giorgio	Strada di Brancaleta,77 5804 Roselle (GR)	0564/402835	g.crismani@alice.it
Veneto	Chiaranti Bruno	Via Divisione Giulia,30/3 33100 Udine	0432 507621	bruno.chiaranti@gmail.com

Copertina

Quarta di Copertina

Calendario SAM 62 provvisorio per il 2013

## Dopo le nuove elezioni

Per quanto riguarda le elezioni 2013 potrete contare le schede ed i voti nelle prossime pagine: 61 votanti . Meno di un terzo degli iscritti.

Non solo, ma la maggior parte di essi sono anche soci di SAM 2001

Una grande confusione e senz'altro un segno di disaffezione.

Ci dovremmo chiedere perché?

Ma i soci non se lo sono chiesto se non hanno partecipato, buttando al macero più di cento-cinquanta buste affrancate.

E' possibile che i non votanti siano il solito gruppo che si associa per avere l'assicurazione?

Oppure che non si siano fatti compilare il modulo ed imbucare la lettera da chi li assiste?

Chi vi scrive pensa che i problemi siano venuti fuori con questa votazione in modo chiaro ed esplicito, ma non sono ancora del tutto visibili.

L'Associazione Italiana di Aeromodellismo Storico, SAM Chapter 62 Italia, aveva qualche centinaio di soci quando mi associai 17 anni fa ed era sempre in fermento con polemiche già allora laceranti. Soci bellicosi si presentavano in assemblea con i quattro codici come fosse un condominio.

Oggi ormai la frittata è stata fatta ed anche rovesciata nel girarla: i cugini di SAM 2001 hanno una loro esperienza , noi abbiamo seguito altre vie.,

I risultati sono che siamo distanti anche se con molto poco potremmo avere un'attività sportiva comune in molti eventi.

Volo libero?. Abbiamo accesso a Gorizia più facilmente che in passato, ma a Gorizia non ci viene nessuno.

Categorie "umane" ? Bene, inseriremo un evento "Tomboy" ed equivalenti in tarda primavera o autunno. Questo evento potrebbe svolgersi all'Arizona o a Grisignano. Parliamone.

Raduni tipo Frignano: ben vengano.

ALOT: non serve, grazie. Recupero dei vecchi elastici con elettrico: ben arrivato.

Il Campionato Italiano? In questi giorni il suo principale sponsor sta chiedendo le classifiche: ma è stato seguito? È interessato a qualcuno? Non basta il Raduno nazionale ribattezzato Campionato Italiano?

Ed ancora sulla doppia tessera: molti contributi scritti dei nostri soci sono stati inviati all'Aquilone ma non a noi. Una copia a questo giornale potrebbe essere stata mandata, ma non è successo. ( Vi prego mandate mail con conferma di risposta e decidetevi: a quale SAM appartenete?

E' evidente che molti di questi punti dovranno essere discussi in Assemblea, ma temo che i partecipanti saranno sempre meno.

Chissà , una SAM 62 basata sul WEB forse potrebbe avere più collante impariamo dalla politica.

Cari saluti

Bruno Chiaranti

A proposito delle elezioni: l'unico candidato che si è proposto prima delle elezioni è stato il vostro umile scriba. Nessun altro si è presentato, il che giustifica che abbiamo avuto voti anche non soci.

# Elezioni 2013

## SAM ITALIA CHAPTER 62

VERBALE RELATIVO ALLE OPERAZIONI DI SCRUTINIO DELLE SCHEDE RELATIVE AL RINNOVO DEL CONSIGLIO DIRETTIVO SAM ITALIA CHAPTER 62 E DEI RAPPRESENTANTI REGIONALI PER IL TRIENNIO 2014 – 2016

L'anno 2013 il giorno 25 del mese di novembre alle ore 9,00, presso l'abitazione di Walther Gianati in Ferrara via Statue 17, si è riunita la Commissione elettorale composta da

Vincenzo CANESTRARO, Presidente

Walther GIANATI

Maurizio BACCELLO

Per procedere allo scrutinio delle schede relative al rinnovo del Consiglio Direttivo e nomina dei rappresentanti regionali per il triennio 2014 – 2016.

Si dà preliminarmente atto che le schede pervenute nei termini fissati sono 61.

Si procede quindi alle operazioni di scrutinio il cui risultato è il seguente:

### A) CONSIGLIO DIRETTIVO

#### PRESIDENTE

Sergio SCIROCCHI	49
Mario GIALANELLA	4
Walther GIANATI	2
Giorgio CRISMANI	2
Tiziano BORTOLAI	1
Piergiorgio POLI	1

#### VICE PRESIDENTE

Bruno CHIARANTI	26
Maurizio BACCELLO	19
Domenico BRUSCHI	5
Filippo BEZZI	1
Tiziano BORTOLAI	1
Sergio SCIROCCHI	1

#### SEGRETARIO

Walther GIANATI	13
Rover MERSECCHI	11
Tiziano BORTOLAI	10
Domenico BRUSCHI	5
Alessandro TOSCHI	5
Maurizio BACCELLO	4
Sergio SCIROCCHI	3
Franco CASALE	1
Bruno CHIARANTI	1
Giorgio CRISMANI	1

#### TESORIERE

Francesco CAPPABIANCA	44
Pierluigi POLI	11
Domenico BRUSCHI	2
Guido MASCHERPA	1
Rover MERSECCHI	1
Pierpaolo RIBOLI	1

#### ADDETTO STAMPA

Bruno CHIARANTI	15
Tiziano BORTOLAI	12

# Elezioni 2013

Domenico BRUSCHI	8
Rover MERSECCHI	8
Luigi ROMAGNOLI	4
Filippo BEZZI	2
Roberto GRASSI	2
Guido MASCHERPA	1
Franco NEGRO	1
Riccardo TACCANI	1

Si dà atto che:

le schede pervenute nei termini fissati sono	61
le schede bianche sono	1
e le schede nulle sono	1
In totale le schede valide	59

NB: cinque schede sono state ritenute nulle limitatamente alla nomina del Presidente (4 schede) ed alla nomina dell'addetto stampa (1) in quanto erano stati indicati più nomi.

## B) RAPPRESENTANTI REGIONALI

CAMPANIA:	Massimo IMOLETTI	1
EMILIA ROMAGNA:	Maurizio BACCELLO	12
	Tiziano BORTOLAI	4
	Walther GIANATI	2
	Mario MARIANI	1
FRIULI VENEZIA GIULIA:	Bruno CHIARANTI	2
	Mario GIALANELLA	2
	Mario CRESTANI	1
LIGURIA:	Guido MASCHERPA	9
LOMBARDIA:	Pierpaolo RIBOLI	7
PUGLIA e BASILICATA:	Luigi RIZZI	3
TOSCANA:	Giorgio CRISMANI	4
UMBRIA:	G. ROSATI	1
VENETO:	Mario CRESTANI	2
	Luigi BAGATIN	2

Si dà atto che:



le schede pervenute nei termini fissati sono	61
le schede bianche sono	5
e le schede nulle sono	3
In totale le schede valide	53

Le operazioni suddette sono state portate a termine alle ore 11,45.

Tutte le schede, unitamente ad una copia del presente verbale, vengono conservate presso il Presidente di questa Commissione e restano a disposizione degli iscritti per la durata di mesi tre da oggi; l'originale verbale verrà inviato al Segretario di Sam Italia 62 per ogni conseguente provvedimento e per essere conservato nella relativa raccolta.

Questa Commissione rappresenta al Consiglio Direttivo uscente la necessità di un controllo sulla sussistenza dei requisiti necessari per la valida nomina dei rappresentanti regionali quali, ad esempio, l'iscrizione alla Sam Italia Chapter 62.

Il presente verbale viene chiuso alle ore 11,45 e, previa lettura, viene sottoscritto da

Vincenzo CANESTRARO	
Walther GIANATI	
Maurizio BACCELLO	

# DISCUSSIONI E REGOLAMENTI

Cari amici,

dal programma del prossimo Campionato Europeo ho appreso l'avvenuta introduzione di due nuove categorie, Electrorubber ed ALOT, che, a mio modesto avviso, sono del tutto estranee allo spirito dell'aeromodellismo old timer.

Avendo già espresso il mio parere sulla Electrorubber in un testo inviato ai Notiziari di ambedue le SAM e confidando nella pubblicazione, mi limiterò ad una considerazione in riferimento alla ALOT. Premesso che a mio parere l'importanza preponderante assunta dall'elettronica snatura radicalmente il carattere del modello, rendendolo estraneo allo spirito old timer, desidero soffermarmi su di un solo aspetto del regolamento della categoria. Da qualche tempo l'ENAC pare avere scoperto l'esistenza dell'aeromodellismo e si prepara ad emanare una serie di norme che noi vediamo incombere sulla nostra attività come una spada di Damocle: il punto sul quale temiamo restrizioni particolarmente significative riguarda la quota di volo. In questa situazione, noi variamo una nuova categoria nel cui regolamento si specifica che i modelli, sotto motore, saliranno fino a trecento metri (all'ENAC direbbero mille piedi, che fa più impressione); lo sappiamo tutti che i nostri modelli sono in grado di salire molto in alto, ma non abbiamo l'abitudine di andare a raccontarlo in giro: metterlo per iscritto in un regolamento in un momento come questo rischia di risultare autolesionistico.

Spero di non sentirmi contrapporre che si tratta di un regolamento europeo e che quindi ci dobbiamo adeguare: da qualche anno a questa parte ne abbiamo subite fin troppe di norme europee per aver voglia di continuare a calarci le braghe (si può dire braghe?).

L'imminente arrivo del nuovo anno deve comunque indurci ad un più sereno atteggiamento, per cui esprimo a tutti voi ed alle vostre famiglie i più sinceri auguri di Buon Natale e felice 2014.

Gigi Romagnoli

Mi permetto di intervenire in proposito.

All'ultima riunione del comitato europeo, di cui faccio parte, è stata avanzata la proposta dagli amici dei paesi dell'est Europa, in particolare Cechia, Slovacchia e Ungheria, di fare in via sperimentale una gara con regolamento ALOT, cioè con spegnimento del motore elet-

trico a tempo e/o

quota prefissata, in modo da vanificare la corsa al miglior motore e alle batterie più performanti. Avendo 300 metri di quota massima e 60 secondi per arrivarci, ogni motorizzazione, anche la più economica, diventa usabile in gara senza vantaggio o svantaggio per nessuno ma si parte tutti uguali. Per quanto riguarda la Electrorubber anche questa è stata richiesta dagli amici dell'est e la commissione ha deciso di richiedere una gara sperimentale ai prossimi C.E. Non interessandomi di modelli ad elastico o sotto potenziati non ho pareri in merito, ma se molti piloti vorranno gareggiare in questa formula perchè non farla. In effetti nessuno ci obbliga ad applicare in Italia i due regolamenti riportati, se piacciono si useranno altrimenti amici più di prima.

Per quanto riguarda l'ENAC non starei a preoccuparmi troppo, prima vediamo esattamente cosa ci sarà scritto, poi vedremo il da farsi. Al momento sono solo ipotesi. Forse Gigi ha ragione, ammettendo che spegniamo il motore a 300 metri potremmo anche esserci autodenunciati, ma se si vola in un campo con Notam permanente, come Valle Gaffaro, che sicuramente ha un cubo di volo più alto di mille piedi, non ci dovrebbero essere problemi di sorta.

Rover Mersecchi

.....la storia continua (BC)

# Partecipando ai SAMCHAMP 2013

La trasferta USA , aeromodellisticamente parlando, era costituita da 2 eventi sportivi importanti.

Il primo, da sabato 28 a domenica 29 settembre nel nord della California, vicino alla città, di Sacramento al Ranch Smith in località Elk Grove; dove la gentile amica Miriam ci ha ospitato.

A questo evento chiamato Crash & Bash ( rompi & paga ) erano presenti decine di aeromodellisti locali e non. Si chiama rompi e paga perché l'incasso delle due giornate, alla fine, va diviso per tutti i partecipanti, dal primo all'ultimo: in quote diverse in funzione dei piazzamenti e a quante cat. si partecipa. L'algoritmo del loro calcolo non lo conosco.

Noi italiani ci siamo piazzati in varie categorie: Gabriele Montebelli è arrivato al 2° posto nella cat. A-Texaco col suo piccolo Dal-laire sporter motorizzato da un motore OTM 0.9 diesel, che purtroppo all'ultimo lancio, si è rotto e sempre secondo nella cat.

Ohlson S.P. col modello Benny Boxcar, motorizzato da un Ohlson.

Valter Gianati si è piazzato al 1° posto nella cat. Texaco glow col suo Airborne ridotto, motorizzato dal fido P.A.W. 40 diesel facendo un volo da oltre 30 minuti, sempre in questa categoria, Luigi Sola è arrivato secondo col suo modello Bomber ridotto, motorizzato da un Supertigre 40G da lui convertito diesel e io al terzo posto con il Bomber in scala.

Negli USA come all'EuroSAMchamp in questa categoria è possibile utilizzare motori convertiti .

Nella cat. OT elettrica, Luigi Sola col suo Lanzo Bomber ridotto si è piazzato a 1° posto.

Valter Gianati nella ½ A Texaco, si è posizionato al 4° posto

Il tempo al sabato è stato ottimo, mentre alla domenica il vento forte ha condizionato la giornata, al punto tale che la manifestazione è stata chiusa in anticipo nel primo pomeriggio.

## Smchamps

I campionati americani Old Timer RC, chiamati SAMchamp, quest'anno si sono svolti sulla superficie desertica chiamata " Eldorado dry lake ", a 8 km da Bolder City, vicino a Las Vegas.

Con una convenzione molto interessante di circa 30 dollari a notte eravamo tutti ospitati in un bel Hotel Casinò di nome " Hacienda " dove il servizio e la ristorazione era perfetto.

La logistica in campo era sotto una tensio struttura che proteggeva dal sole cocente gli addetti e a qualche chilometro ve n'era un'altra per il gruppo che volava a volo libero. Le iscrizioni all'evento sono state fatte nella giornata di domenica.

Sbrigate le formalità di iscrizione e di assicurazione obbligatoria, hanno pesato i modelli, per definire la quantità di carburante ad ogni concorrente e verificato attentamente la capacità delle batterie a coloro che volavano nella cat. OT . elettrico. Es: in questa cat. dove ha partecipato Luigi Sola, con un modello che pesa 2,2 kg si può utilizzare solo 2 celle lipo, da 2000mA o 3 da 1300 mA, il tempo motore e' di 45 secondi. Al lunedì di buon'ora eravamo quasi tutti sulla superficie di volo, pronti per la cat. Texaco Glow. L'aria era fresca, perché al mattino il deserto è piuttosto freddo, poi man mano che la giornata avanza, la temperatura cresce, sembra strano, ma nonostante ci sia molto caldo, non si suda, ed è necessario ricordarsi di bere, pur bevendo e coprirsi di creme anti UV la pelle si secca e le labbra si screpolano leggermente.

Il cielo era sereno e di color azzurro intenso ma con nubi passeggerie spostate dai venti di quota, questo fatto aiutava a vedere i modelli un po' meglio.

In questo posto e queste condizioni che noi abbiamo trovato, è necessario volare sopra i 200 mt. altrimenti sotto si scende molto rapidamente. Luigi Sola con un volo da 26,49 minuti si è aggiudicato la categoria Texaco glow, al secondo posto Valter Gianati e al terzo io. Nella cat. Brown Junior LER ( a tempo motore limitato ) Gabriele Montebelli ha fatto un volo di 9 minuti ( il più lungo di tutti ) e si è aggiudicato la categoria col modello Benny Boxcar.

Gabriele Montebelli con lo stesso modello e motorizzazione, ha partecipato ad un'altra categoria, la Brown Junior Texaco piazzandosi al 1° posto. Dopo un bel spareggio con 4 concorrenti, Luigi Sola, e' arrivato 2° nella cat. OT. Elettrico ( Ler ) con il suo Lanzo Bomber ridotto.

Questa categoria se l'è aggiudicata un americano con un bel Lanzo Airborne, ingrandito al 130%: aveva una bella planata maestosa.

Altri piazzamenti sono : Valter Gianati 3° nella cat. Ohlson Ignition ( è quasi come la nostra cat. OTMR, ma solo con motori Ohlson spark ) e 4° posto cat- LER C, utilizzando un motore Mc Coy 60 black case spark.

Luigi Sola 5° posto nella cat. LER C, col motore Mc Coy 49 spark.

Nella cat. ½ A Texaco, Valter Gianati si è posizionato al 4° posto e io un 6° posto.

In questa categoria il modello di Gabriele Montebelli ha fatto i capricci anche perché il vento aveva rinforzato un po'.

Voglio far conoscere a tutti, che la SAM USA ha 27 categorie radio assistite, tutte partecipate da parecchi concorrenti Tutta la trasferta è stata positiva sotto tutti gli aspetti, chiaramente ve ne è una parte turistica, che non viene raccontata in questo piccolo resoconto.

Consiglio a tutti di venire a fare questa bella esperienza, l'accoglienza degli amici americani, è ai massimi livelli, un grazie ancora all'amico Ed Hamler, presidente della SAM USA per la disponibilità che ci ha dato procurandoci i carburanti necessari per le varie categorie e a tutti i suoi collaboratori e amici .

Questo grande continente è diverso dall'Europa che conosco bene e si fa fatica a raccontare, bisogna venirci e viverlo di prima persona, auguro a tutti di poter vivere questa bella esperienza.

TIZIANO BORTOLAI





UN OS 60 FS OPEN ROCKER PER TEXACO



TIZIANO CON IL SUO BOMBER



GIANATI ASSISTE SOLA CON IL SUO BOMBER



SAM SU SCALA INDUSTRIALE

# CRASH AND BASH



# CRASH AND BASH

Non metto i nomi tanto li conoscete: foto di Ned Nevels



The four musketeers and Miriam



SAMCHAMPS 2013  
Cose che capitano

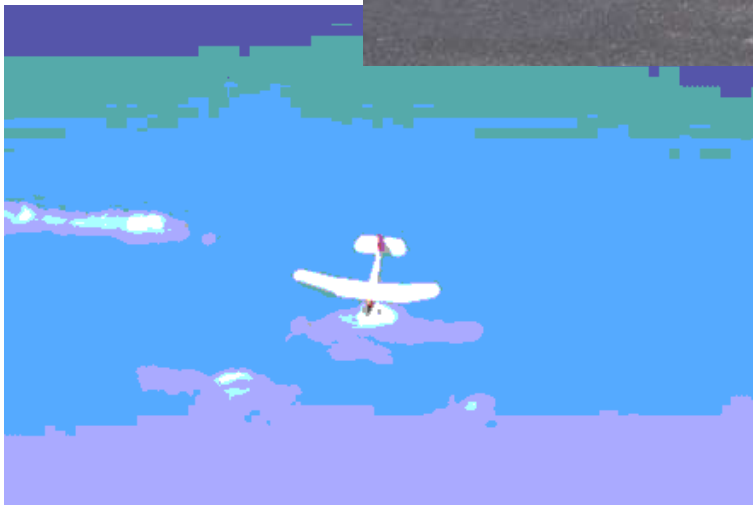

# SAMCHAMPS 2013

## Cose che capitano



# BENNY BOXCAR

<http://www.thebuildingboard.com/2013/09/the-benny-boxcar-brigade-is-being.html>

Page 10

BENNY BOXCAR

July ♦ August 2001

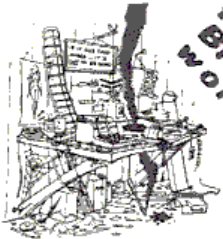

from Northrop's  
Workbench

## Henry Struck's Benny Boxcar by Bill Northrop

Back around 1989, Henry Struck sent me the original drawing of his 1937 Wakefield with diamond fuselage and plug-in wing panels. It never was published. I redrew it for Model Builder, but let it sit around until mid-1992, when we sold the publication.

I contacted Hank, told him about my intention to open a plans service, with a mixture of free flight, control line, gas, rubber, RC, OT's, scale in all categories, etc., but not any MB plans except my designs.

Hank agreed to let me put the Wake in my plans list, which eventually became the "Scratch Builders Almanac."

Of course, I had no idea at the time that in about four years hence, I would be re-acquiring all of the MB plans originals.

Rolled up in the same tube with the '37 Wakefield, Hank sent me some miscellaneous sketches of proposed full-size aircraft, details on a combined rubber or gas model (had a huge prop for rubber) which I think appeared in Polk's Model Aircraft Builder in 1937, and a print of an obscure gas job for the Brown Jr. that he had designed, of which only two had been built.

I had rolled up this print and put it away with lots of other odds and ends, and it didn't re-surface until about a month ago—11 years later, when I was searching for something else.

This time my reaction was quite different, especially after getting out a magnifying glass to study more closely what Hank had scribbled in the lower right corner of the sheet. The two models built were by Hank and his buddy, John Ogilvie, in 1939. John flew his to eighth place at the 1939 Nats, and Hank indicated that there was possibly a photo in MAN's 1939 Nats coverage. Wow! A really obscure

design by one of modeling's greatest creators. This was like the classic car nut coming across a Duesenberg buried under a pile of straw in a remote old barn. The name Hank gave it is kinda catchy too, "Benny Boxcar."

When I took the print to the next weekly lunch meeting of the VAMPS (Vegas Antique Model Plane Society), Bob Chambers and Fred Caballero immediately insisted on having copies.

Next I took the print with me to my booth at the AMA/IMS Pasadena Show (the show Anita and I created and ran for 21 years, now owned by AMA.) I showed the old print to Jim Adams, who was there to handle the

ture One-Design contest. You may see some Benny Boxcars at the Champs.

So I guess Benny Boxcar will become another hit from the design board of Henry Struck—still alive but deep in the mysterious memory void known as Alzheimer's.

I have done a brief amount of enhancement on the original drawing print, trying not to disturb Henry's lines and copy. The two  $\frac{1}{4}$  x  $\frac{1}{4}$  spars were not shown on the original wing, but were shown by Hank on the rib pattern in the fuselage profile, so Sal agreed that this was probably the way the wing was built; sort of a Struck trademark. And the second name for

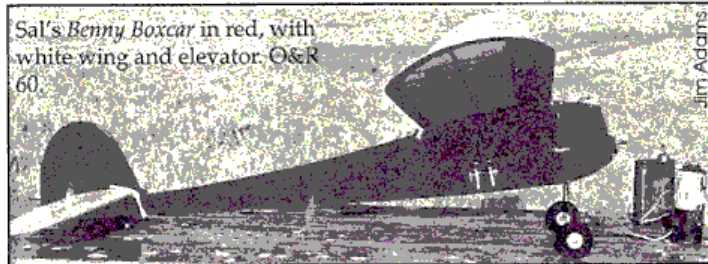

Sal's Benny Boxcar in red, with white wing and elevator. O&R 60.

Jim Adams

the model, "Lost Episodes," added in ink by Henry after the print was made, may have to remain with him in that same mysterious void. Bill Northrop, 2019 Doral Court, Henderson Nevada 89014-1075.

SAM booth at the show, as he has done for years. "I want a copy of the plan, and I'll tell Sal about it tomorrow when he comes to the show," was Jim's reaction.

Soon after the show opened the next morning, there was Sal. "Lemme see it," followed by, "Oh, good morning, Bill." I knew what the "it" meant, and unrolled the print on my display table.

"Omigosh, John Ogilvie. He was Hank's best buddy, but one day in 1939 at Creedmore he helped me beat Hank for first place at a contest. Hank was in first with his Record Hound, and I was Second.

"John went after the Hound in some small car after Hank's next-to-last flight. The car was too small to fit in the model without taking off the wing, so John climbed in back and held it with the wing sticking out the back windows. The driver went just a little too fast and the wing snapped in the middle. I made a safe last round flight and took first. I want a copy of that plan, and I'll build one as soon as you get it to me!"

Ron Boots, of the SCIFS (So Cal. Ignition Flyers) is also talking about a fu-

Sal Taibi writes: The airplane had three names, Benny Boxcar, Lost Horizon and Lost Episodes. I call mine Lost Horizon. Before he died, Henry sent plans to Bill Northrop, who contacted me and wanted to know who J. Ogilvie was. I told him John Ogilvie was one of Henry's flying buddies.

I liked the look of the model and built one powered with an Ohlsson 60; it weighed 3 pounds, 1 ounce, ready to fly. I am having trouble controlling its looping tendencies. It did seven loops in three official flights at Taft during the SCAMPS Texaco meet in April, but thermalled twice and won the 30 Second Antique event.

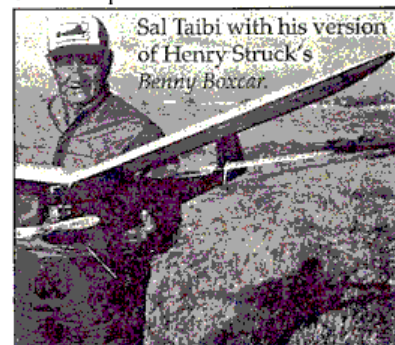

Sal Taibi with his version of Henry Struck's Benny Boxcar.

# BENNY BOXCAR



# BENNY BOXCAR

## DA MODELBUILDER

AL QUALE POTETE RICHIEDERE IL DISEGNO ORIGINALE

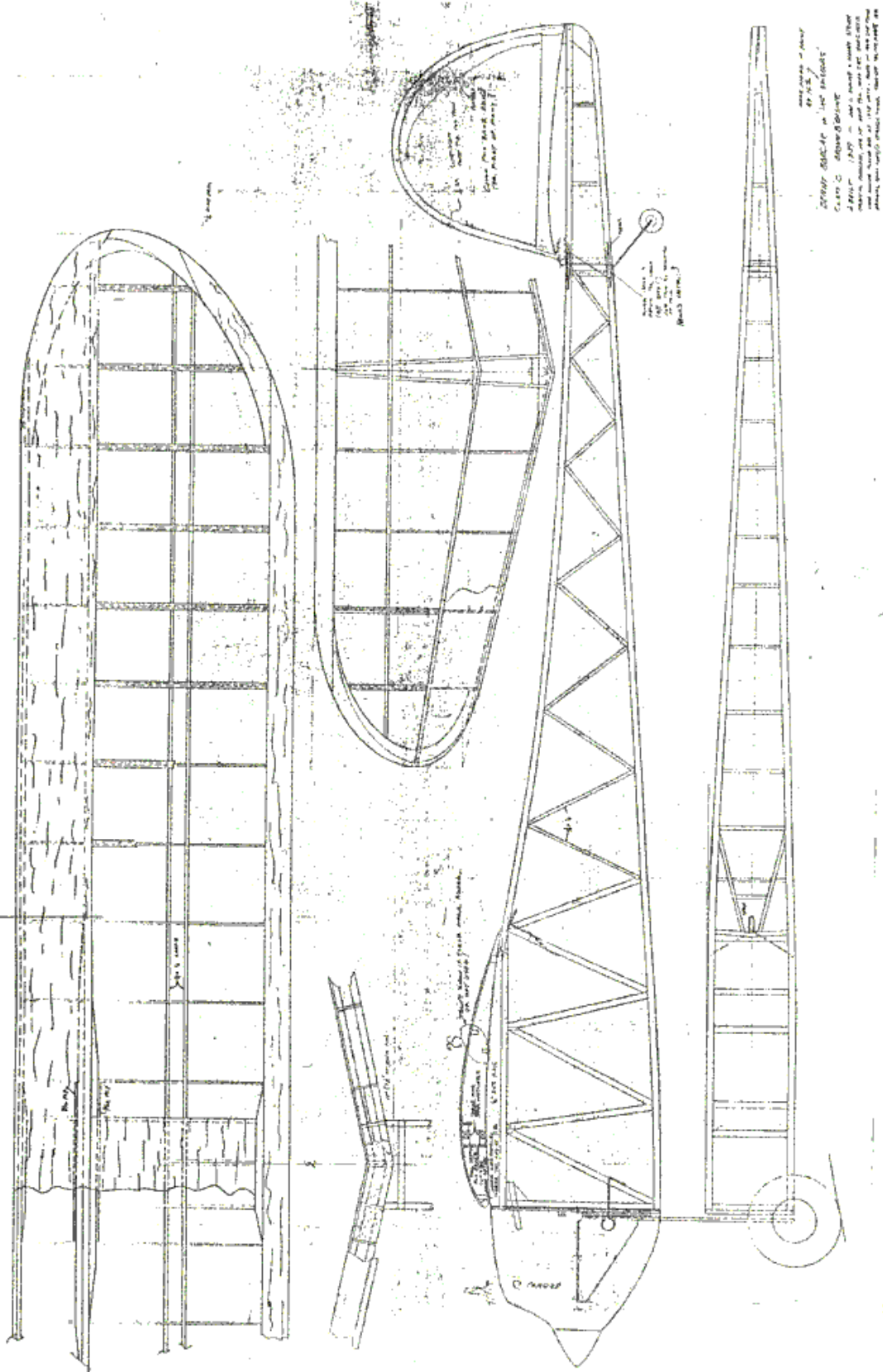



# Omaggio ai 90 di Giulio Dorio : il DG 67

Dal notiziario del 2004, uno dei modelli di Giulio Dorio più riprodotti, nelle versioni Volo Libero ed RC . I disegni sono reperibili dall'Autore [info@modellisticadorio.it](mailto:info@modellisticadorio.it)

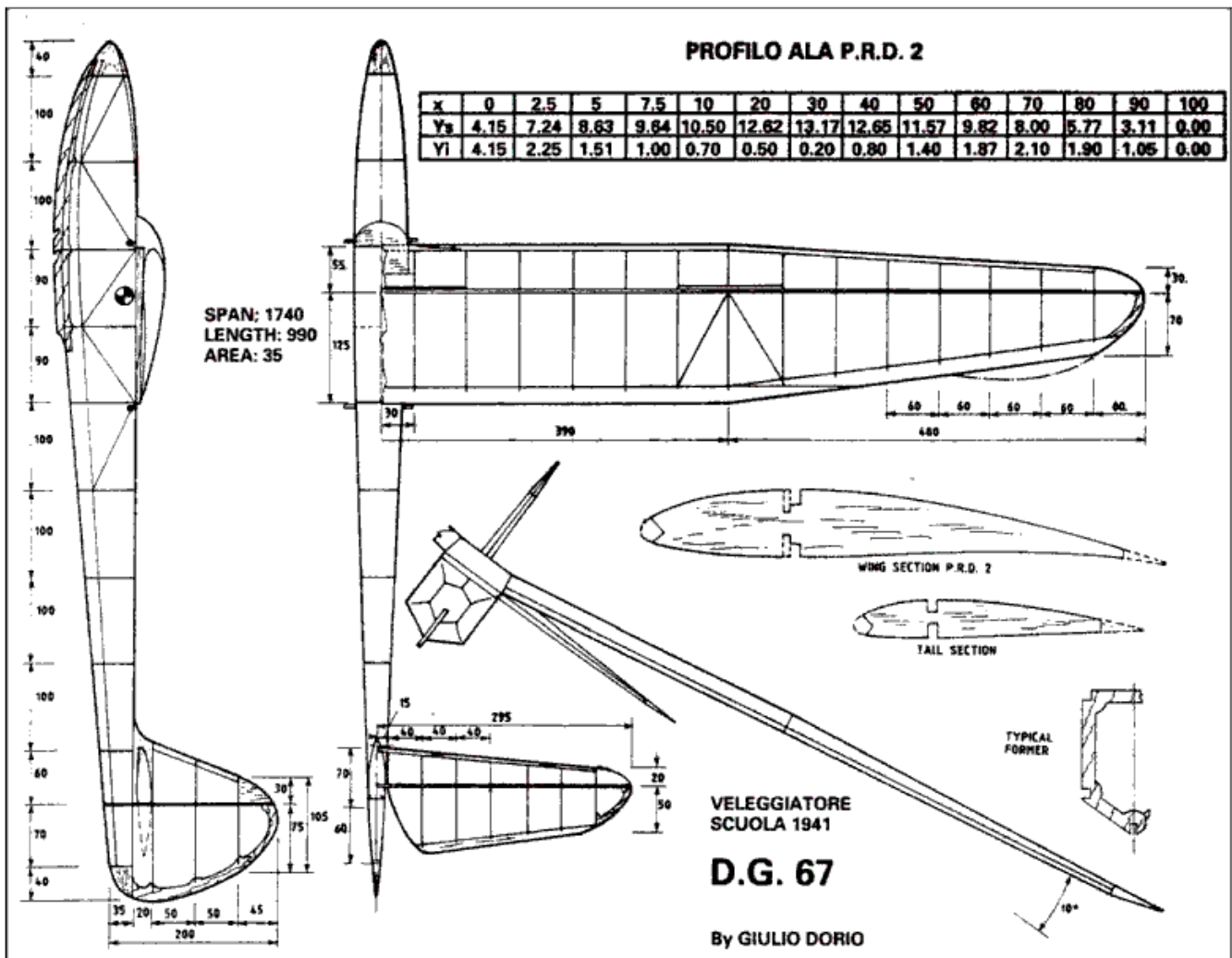
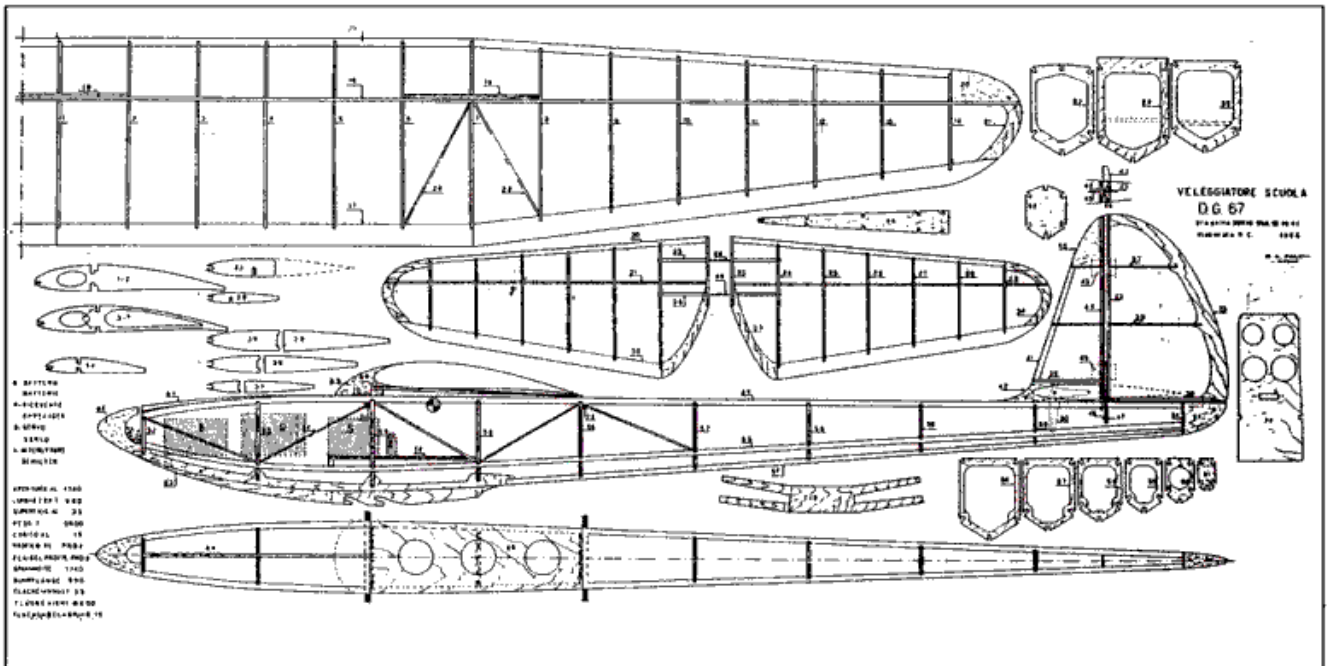

# Risultati Trofeo Frank Ehling Texaco 1/2A

Greetings to all,

As host for the 2013 Texaco challenge, we enjoyed receiving the results of the team efforts.

Each team had its own set of challenges and rewards for example:

**SAM 51** - " A great day enjoyed by all.Thank you...guys for sponsoring this years contest."

**SAM 2001 l'AQUILONE** - The team "flew at "G.A.A.T. Aldo Tenerini" near Anzio, 30 km south of Rome. The

weather was cloudy and windy ( a light wind called "Scirocco" was blowing from the sea). The first attempts of

four contestants gained poor time, due to a light fog. Later on, the sun broke the clouds and, from 11,30 am to

the end of the flight, the thermals begun to rise-off, as well as the temperature of the air which reached 26 degrees (C) at 1 pm. There were four contestants, however during the first attempt the CD, Curzio Santoni had forgot to switch-on the receiver of his Brigadier and ..... he end up by loosing OOS his model. The launches ended at 1 pm."

**SAM 43** - "We double our times from last year and had fewer flyers but it was a good flying day for all of us! Weather was really great compared to last year - October can be a really iffy month here for flying. Want to thank all of our Sam 43 Team Members who were able to come out and fly. Great times guys! Hope we make a good showing. We heartily enjoy this competition and look forward to more of the same! Regards to all the clubs."

**SAM 26** - "we flew in three different locations: California, Ohio and Alaska, all three of which had some wind and finally some rain. As you might expect the Alaskans had it worst. Van Wilson got in two flights in gusty wind, 37 degrees F with wind chill about 15 degrees. But before they could get Dr Smith's engine going, the wind and rain became too much. Walt and Tom in Ohio did best despite probably second worst weather. The three of us here at home base had fair temperatures, some wind, some calm, a short misty rain and no thermal help."

**SAM 27** - "Thank you for running the contest this year."

The Frank Ehling 1/2A Postal Texaco Challenge 2013 Results

George Lamb

**SAM 114** "Old Timers"

Centerville, Ohio, USA

A special thanks to all teams for entering the contest. It is always interesting to see the variety of models flown and the various problems the teams run into while competing in the event. We look forward to hosting the Texaco Challenge in 2014 and hope you all can join in the fun.

**SAM Italia 62** - "Briefing at 10:00, announcing the timing of the event: 10:30 to 15:30. Mario Rocca opens flights at 10:45, followed by the quiet group of competitors. Marco Gianati met some motor troubles, enough to quit competition, meanwhile dad Walther performed outstanding flight times,with accurate thermics detection.

Gianni Borsetti, with Civy Boy, after a perfect climb, suffered an out of control at high altitude, meeting roughly the ground off strip with some damages. All this didn't prevented him to reach very good results in the following flights. At the debut in 1/2 Texaco class, Roberto Roversi and Mario Rocca, with satisfying flight times. Midday break for lunch was well accepted, due to attractive grilled foods. In the afternoon the last flights followed, and competition closed at 15:30, with clapping of spectators and satisfaction of competitors."

**SAM 40** Team 1, 2 - SAM 40 first flew on September 28th, the entire team was not able to attend so Charlie Hannula and I discussed the situation and we decided the remainder of the team could fly on another date and enter as a separate team. Looks like both teams had a good time.

Place	Chapter	Club/location	Country	Score
1	SAM 114	W.O.R.K.S. West Ohio	USA	<b>5400</b>
2	SAM 2001 Ita	Anzio,near Rome	Italy	<b>4555</b>
3	SAM 51	Northern California	USA	<b>4370</b>
4	SAM 43	Nashville/Knoxville TN	USA	<b>4321</b>
5	SAM 26	Santa Maria,California	USA	<b>4167</b>
6	SAM 27	North California	USA	<b>3860</b>
7	SAM- Italia 62	Cambio di Villadose, Rovig	Italy	<b>3792</b>
8	SAM 40 (1)	Michigan	USA	<b>2995</b>
9	SAM 40 (2)	Michigan	USA	<b>1952</b>

# CALENDARIO SPORTIVO 2013

## PROVVISORIO

Febbraio 2	Villa di Serio	Raduno tutte	Riboli Pierpaolo	035/657079
Aprile 13	Carpi	Gara OTMR-NMR- Texaco $\frac{1}{2}$ Tex- OTE-1/2 EI	Tirelli Marco	059/343463
Aprile 25	Udine	Tomboy	Bruno Chiaranti	Bruno.chiaranti@gmail.com
Maggio 4	Rovigo	OTVR-OTMR-NMR- Tex-OTE-Dyno- 1/2Tex-1/2EI-	Bagatin Luigi	347/9496520
Maggio 11	Siena	Gara Tex-1/2Tex- OTE-1/2EI	Pianigiani Franco	0577/331301
Maggio 25	Vergiano (Rimini)	OTVR-OTMR-NMR- Tex-Dyno-1/2Tex- 1/2EI-OTE	Gara valida per Camp.Naz.SAM	<a href="mailto:domenico.bruschi@gmail.com">domenico.bruschi@gmail.com</a>
Giugno 8	Fidenza	Gara OTVR-OTMR- Tex-1/2Tex	Colla Giorgio	0521/821465
Giugno 22 - 27	Valle Gaffaro	12° Campionato Europeo		<a href="mailto:maurizio.bacello@alice.it">maurizio.bacello@alice.it</a>
Settembre 6/7		Concorso Nazionale tutte		SAM 2001
Settembre 21	Rimini - Museo	Gara e Raduno VVC		<a href="mailto:domenico.bruschi@gmail.com">domenico.bruschi@gmail.com</a>
Ottobre 4	Corsico (Milano)	Gara Volo Libero - Wakefield-65	Maggi Gianfranco	021/4405274
Ottobre 12	Siena	Gara Tex-1/2Tex- OTE-1/2EI	Pianigiani Franco	0577/331301



# 14<sup>a</sup> MOSTRA ed ESPOSIZIONE AMATO PRATI

## Micromotorismo d'Epoca e costruttori amatoriali

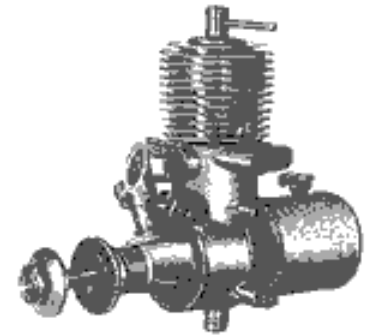
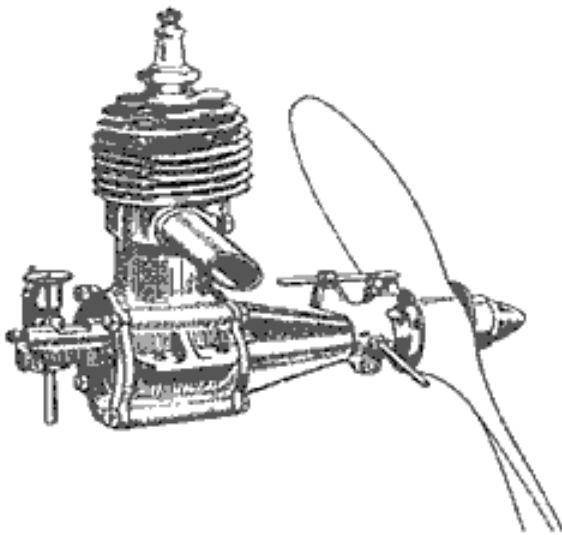

## Memorial "AMATO PRATI"

**Sabato 5 Aprile 2014**

dalle ore 9 alle ore 16

Presso : Polisportiva Saliceta San Giuliano  
Stradello Chiesa Saliceta San Giuliano 52 Modena

44°37'35.41"N 10°54'00.75E

**A.I.A.S. SAM ITALIA chapter62 e S.A.M. L'Aquilone Chapter 2001  
indicono**

**e Tiziano Bortolai organizza**

**info : [samitalia@libero.it](mailto:samitalia@libero.it)**

**prenotarsi entro e non oltre il 2 aprile**